

Curva a Settori

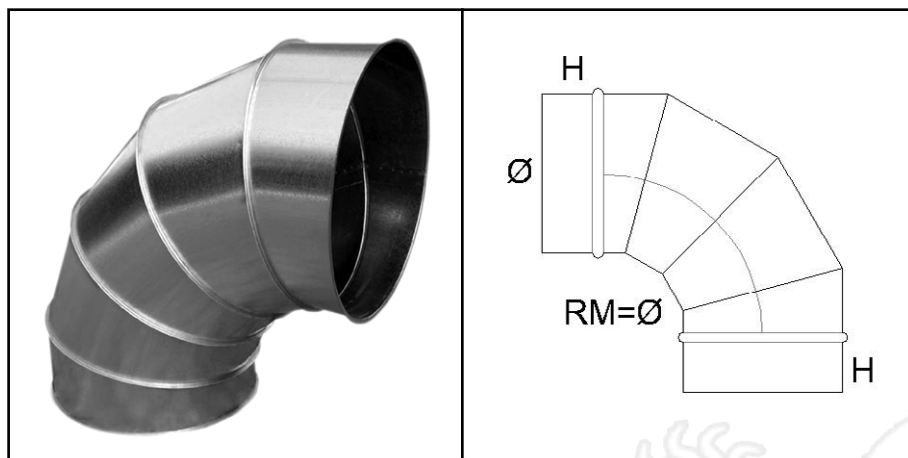

Curva a settori circolari in lamiera d'acciaio zincato.
Raggio medio = 1 volta il Ø

Codice: C

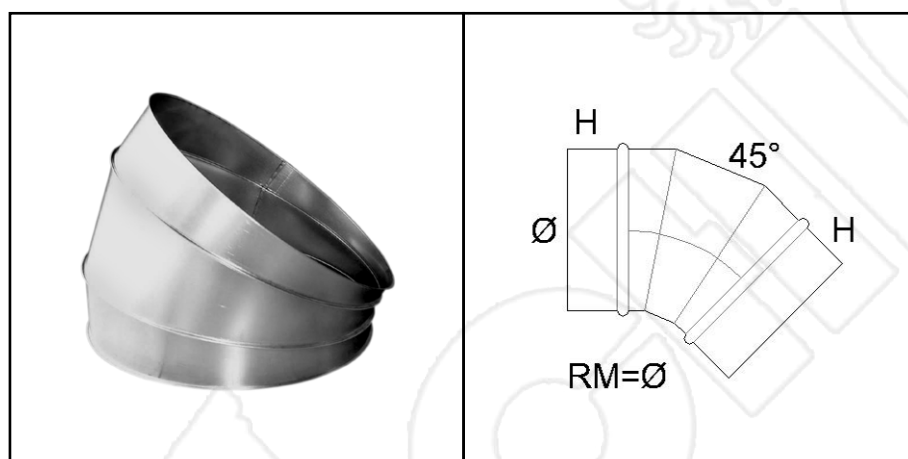

Ø (mm)	Ø (mm)
315	800
350	850
380	900
400	950
420	1000
450	1100
480	1200
500	
550	
600	
650	
700	
750	

Esempio di ordinazione: C 90° Ø315

Specificare il tipo di bordatura (maschio per spiro, risolto per collare, liscio)